

Werk 351- 030

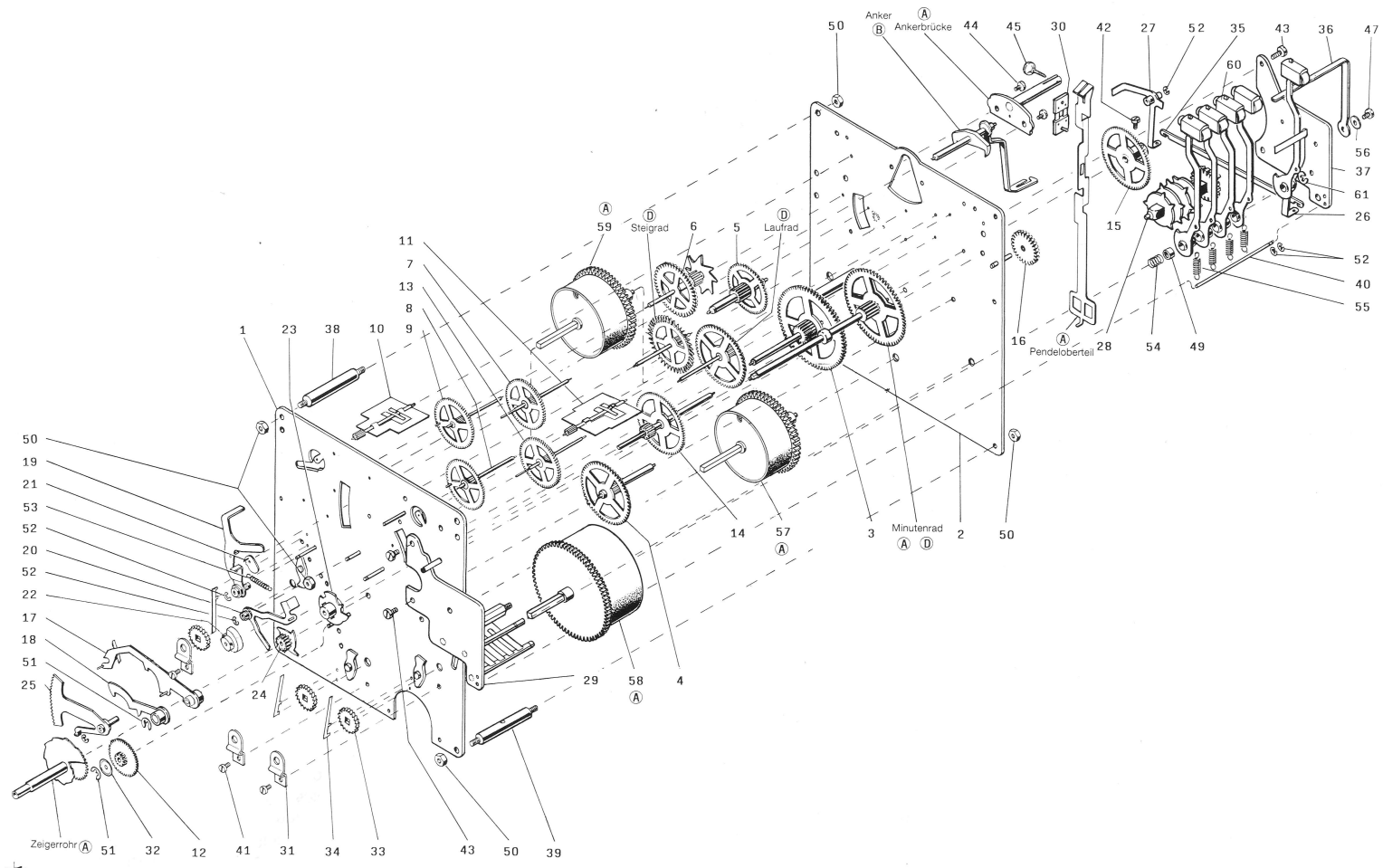

* Beachten Sie bei der Bestellung dieser Teile die Angaben in der Stückliste

351-030A

Hermle

Ersatzteil-Liste Werk 351-030A

8Tage- $\frac{1}{4}$ Westminster-Schlagwerk, Federzug;
Grahamgang; 5 Hämmer seitlich
Abmessung: 120 x 120 mm
Laufweite: 32 mm

Spare parts list movement no. 351-030A

8 day Westminster chime movement,
key wound; dead beat escapement;
5 side hammers
Dimension: 120 x 120
Plates internal distance: 32 mm

Liste defourniture mouvement no. 351-030A

Mouvement 8 jours Westminster, moutés
à clef; sonnerie heure et demie avec balancier
échappement Graham.
Dimension: 120 x 120
Distance intérieure des platines: 32 mm

Pos.	Bestell-Nr.	Bezeichnung	Pos.	Bestell-Nr.	Bezeichnung
1	B001-00630	Vorderplatte	31	E001-00050	Sperrradbrücke
2	B001-00740	Hinterplatte	32	E001-01880	Unterlagscheibe
3	B007-00030	Satzrad-Gehwerk	33	E001-03140	Sperrrad
4	B007-00122	Satzrad-Viertelschlag	34	E001-04730	Sperrfeder
5	B007-00040	Satzrad-Stundenschlag	35	E001-05120	Verbindungsstück
6	B008-00120	Sternrad	36	E001-05170	Hammersicherung
7	B009-00020	Schöpferrad	37	E002-04670	Hammerbrücke hinten
8	B010-00070	Viertel-Flügelrad	38	E005-02320	Werkpfeiler
9	B010-00090	Stunden-Flügelrad	39	E005-02480	Werkpfeiler
10	B011-00020	Stunden-Flügel	40	E005-03470	Hammerspannwelle
11	B011-00110	Viertel-Flügel	41	E006-00010	Zylinderkopfschraube
12	B012-00140	Wechselrad	42	E006-00050	Zylinderkopfschraube
13	B013-00070	Fallenrad	43	E006-00150	Zylinderkopfschraube
14	B013-00270	Schlußrad	44	E006-00240	Zylinderkopfschraube
15	B013-00710	Antriebsrad	45	E006-01272	Pendelfederschraube
16	B013-01230	Zwischenrad	47	E006-01490	Ansatzschraube
17	B015-02100	Anrichthebel	49	E007-05280	Buchse
18	B015-02090	Schlagregulierhebel	50	E008-00020	Mutter
19	B015-00270	Einfalle	51	E013-00580	Sicherungsscheibe
20	B015-00280	Auslösung	52	E013-00610	Sicherungsscheibe
21	B015-00290	Schöpfer	53	E014-00870	Wickelfeder
22	E007-10490	Fallenscheibe	54	E014-02180	Feder
23	B013-00313	Schlußscheibe	55	E014-02920	Hammerspannfeder
24	B015-00810	Auslösenocken	56	E027-03010	Wellscheibe
25	B015-00821	Rechen	57	B013-90520	Federhaus-Gehwerk
26	B015-01150	Stundenhammer	58	B013-90540	Federhaus-Viertelschlag
27	B015-01170	Schlagübertragungshebel	59	B013-90560	Federhaus-Stundenschlag
28	B017-00251	Schlagrolle	60	B015-01670	Hammer
29	B018-00572	Hammerspiel	61	E013-02040	Sicherungsscheibe
30	E021-00061	Pendelfeder			

Ankerbrücke (A)
 Minutenrad (A) (D)
 Laufrad (D)
 Steigrad (D)
 Zeigerrohr (A)
 Anker (B)
 Pendeloberteil (A)

Bestellhinweise!

Bei Ersatzbestellung verwenden Sie bitte die auf der Zeichnung angegebene Teilenummer

Bei Teilen mit eingekreistem Buchstabe sind die Bezeichnung, die Werknummer und folgende Daten anzugeben:

- (A) Länge -L- (in mm)
- (B) Länge -L- der Ankerbrücke (in mm)
- (C) Durchmesser (in mm)
- (D) Pendellänge (in cm), siehe Hinterplatte
- (E) Herstellungsjahr, siehe Hinterplatte
- (F) Besondere Hinweise in der Stückliste beachten!

Order instructions!

When ordering spare parts please use the part number indicated on the drawing.

If you order spare parts with a letter in a circle, please let us know part name, the movement reference and

- (A) Length -L- (in mm)
- (B) Length -L- of suspension bridge (in mm)
- (C) Diameter (in mm)
- (D) Pendulum length (in cm), see stamp on back plate
- (E) Year of production, see stamp on back plate
- (F) Pay attention to special notes, in spare parts list.

Instructions de commande!

Si vous commandez des fournitures, veuillez indiquer le numéro de la pièce citée sur le croquis.

Si vous commandez des fournitures avec lettre en cercle, veuillez indiquer la dénomination, la référence

- (A) longueur -L- (en mm)
- (B) longueur -L- du pont de suspension (en mm)
- (C) diamètre (en mm)
- (D) longueur du balancier (en cm), voir indication platine arrière
- (E) année de production, voir indication platine arrière
- (F) veuillez observer les indications spéciales dans la liste de fournitures.